

1. СЕМАФОР

- прелаз стартне линије пре него што се упали зелено светло - 5 негативна бода

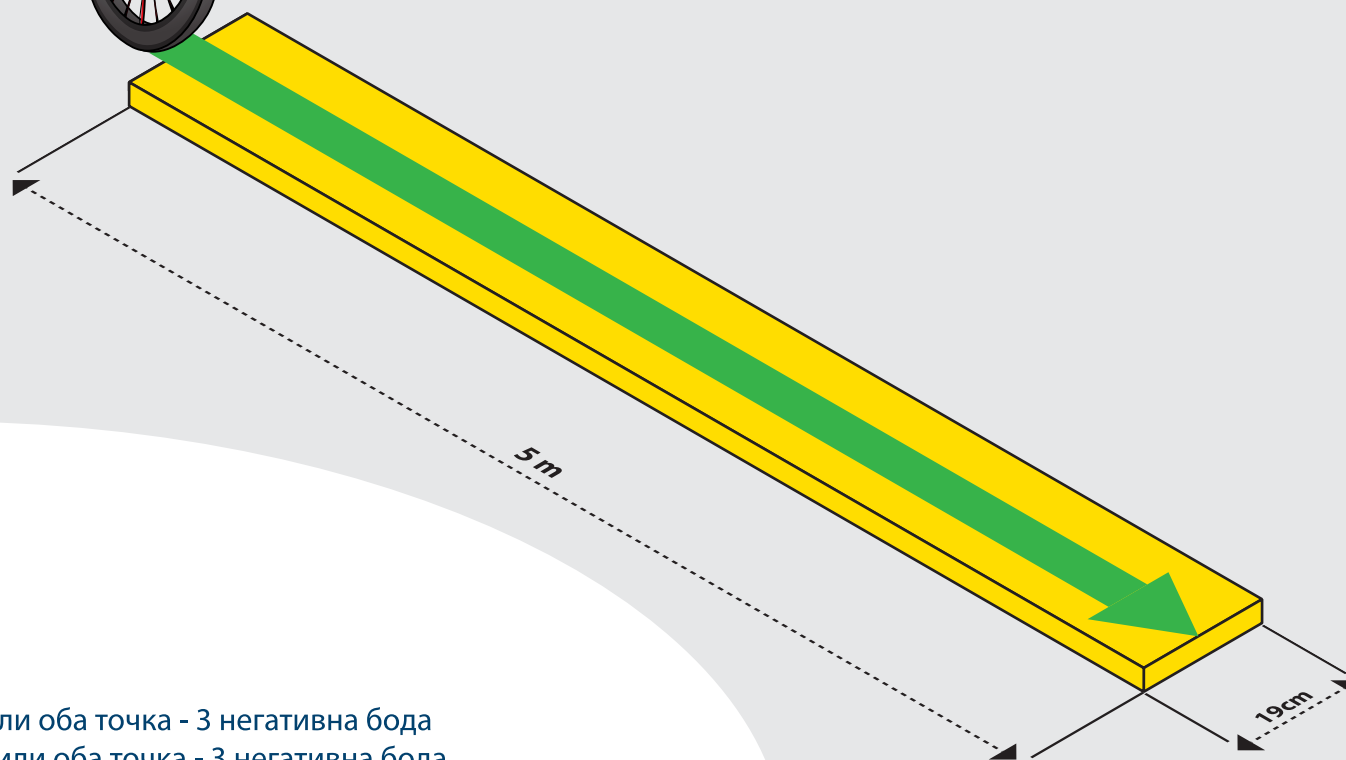

2. РАВНА ДАСКА 5М

- бочни улазак на даску са једним или оба точка - 3 негативна бода
- бочни силазак са даске са једним или оба точка - 3 негативна бода

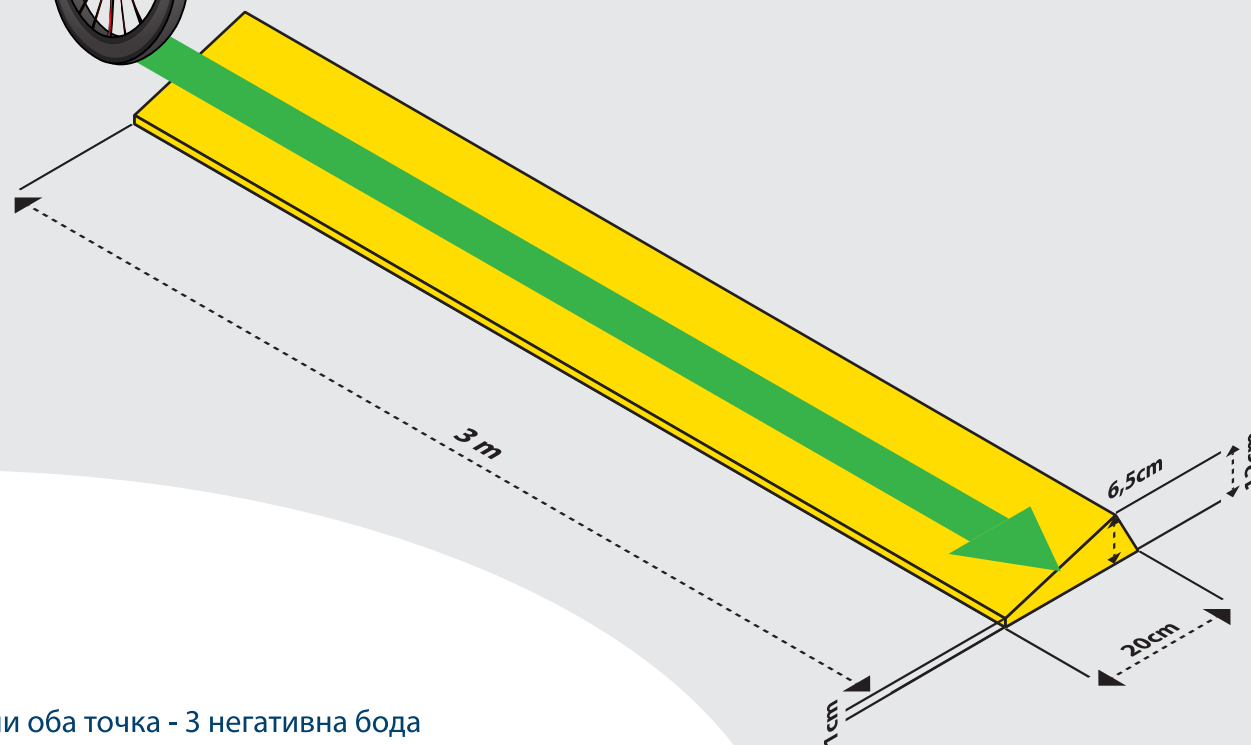

3. КОСА ДАСКА

- бочни улазак на даску са једним или оба точка - 3 негативна бода
- бочни силазак са даске са једним или оба точка - 3 негативна бода

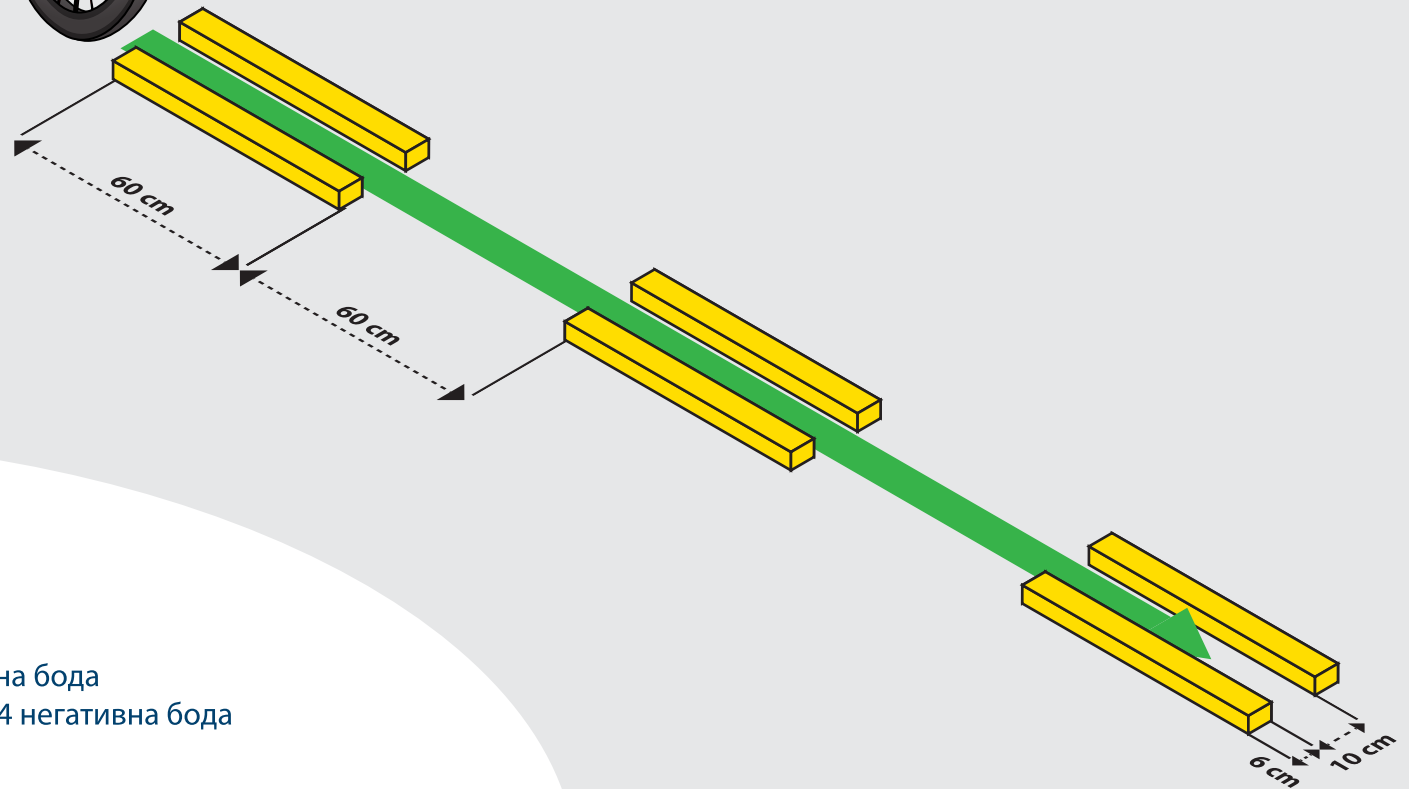

4. УСКИ ПРОЛАЗ ЛЕТВИЦЕ

- свако додиривање летвице - 2 негативна бода
- свако не пролажење између летвица - 4 негативна бода

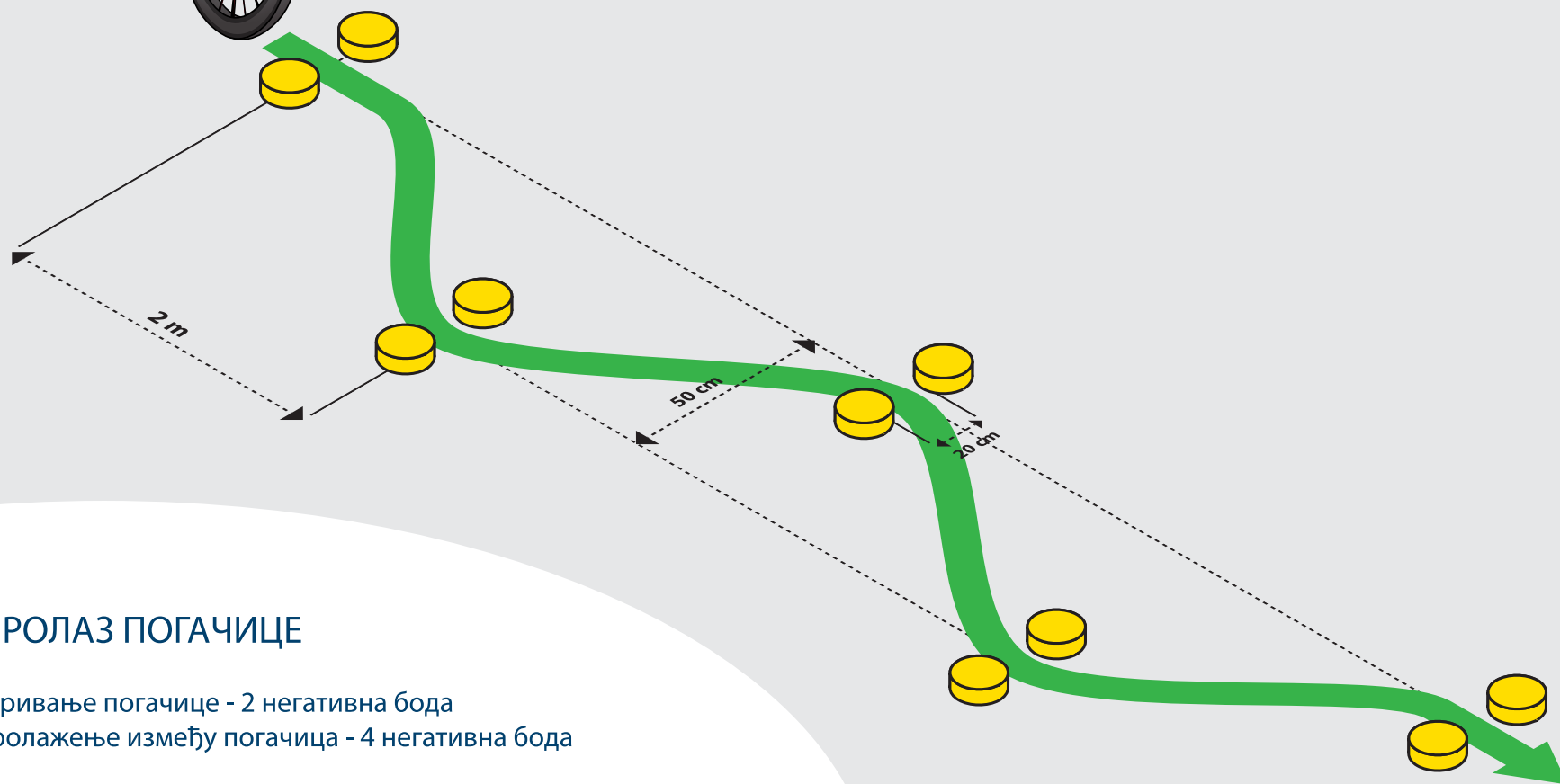

5. УСКИ ПРОЛАЗ ПОГАЧИЦЕ

- свако додиривање погачице - 2 негативна бода
- свако не пролажење између погачица - 4 негативна бода

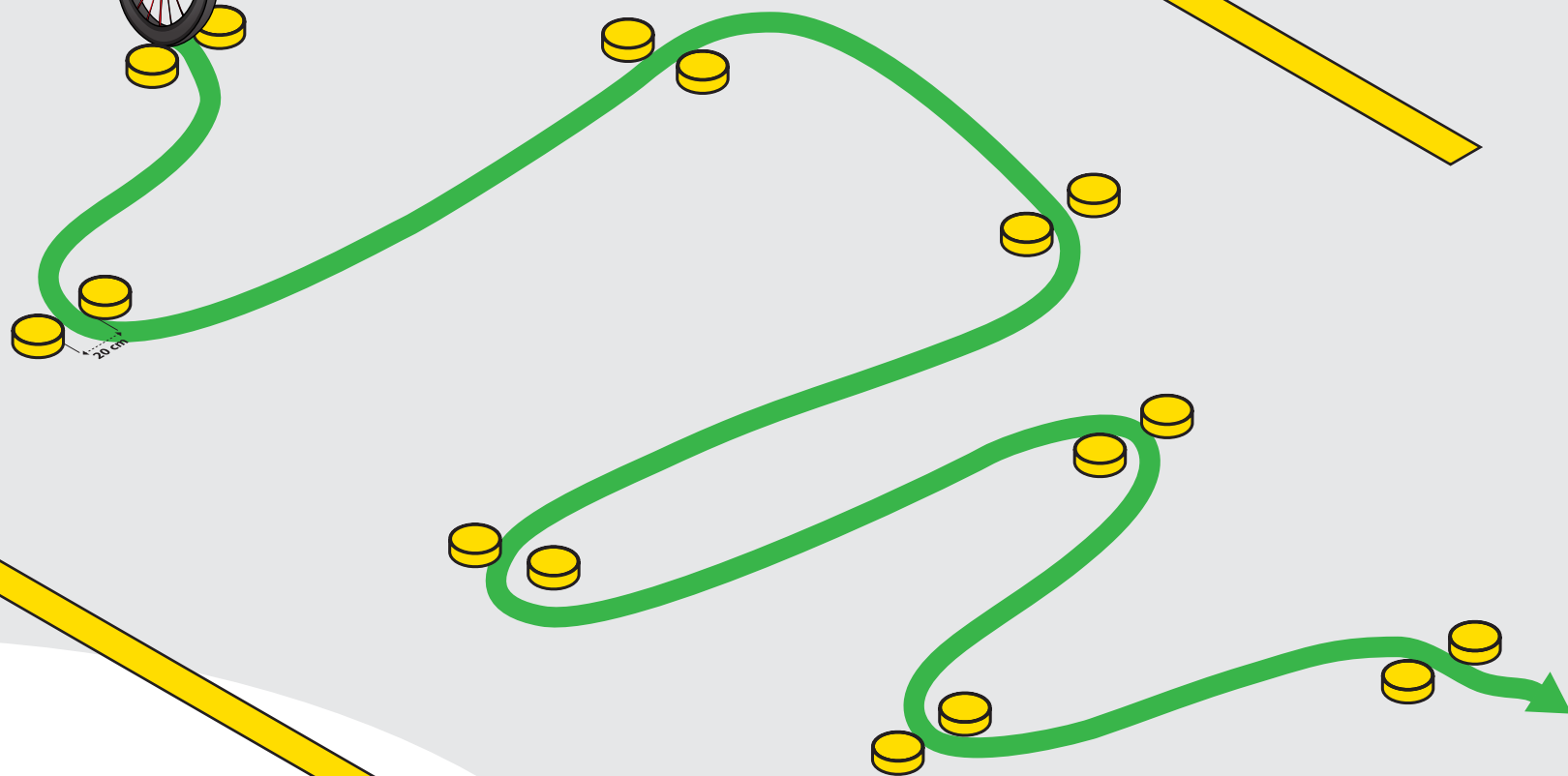

6. УСКИ ПУТ

- свако додиривање погачице - 2 негативна бода
- свако не пролажење између погачица - 4 негативна бода
- свако гажење граничне линије - 3 негативна бода

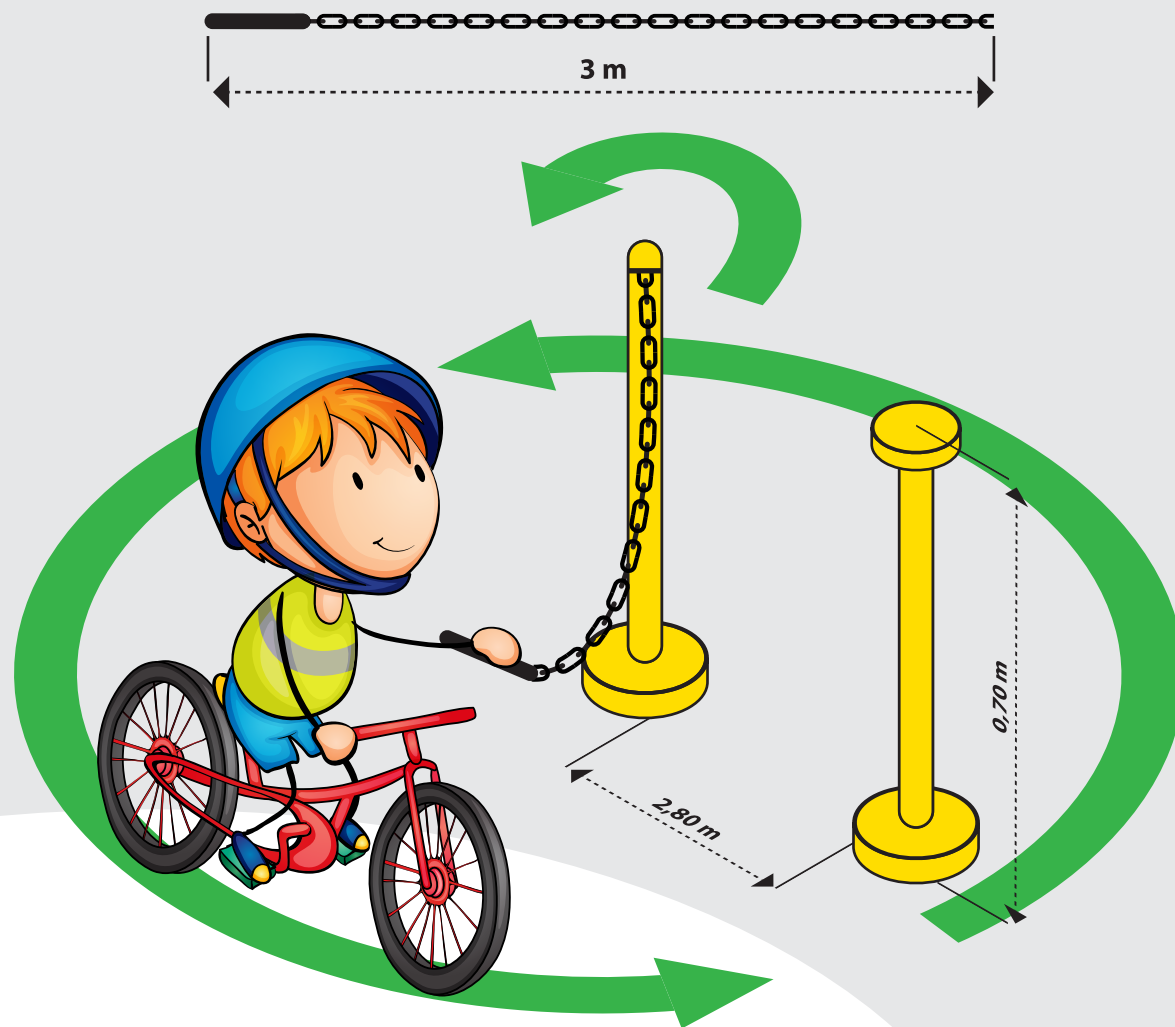

7. КРУГ ЛАНАЦ

- свако клизање ланца по тлу - 1 негативан бод
- губљење ланца - 3 негативна бода
- пад ланца приликом остављања у почетни положај на постољу - 3 негативна бода
- рушење постоља - 3 негативна бода
- грешка у почетном положају – узимање ланца контра руком
(само када на полигону постоје два ланца, леви и десни) - 5 негативних бодова

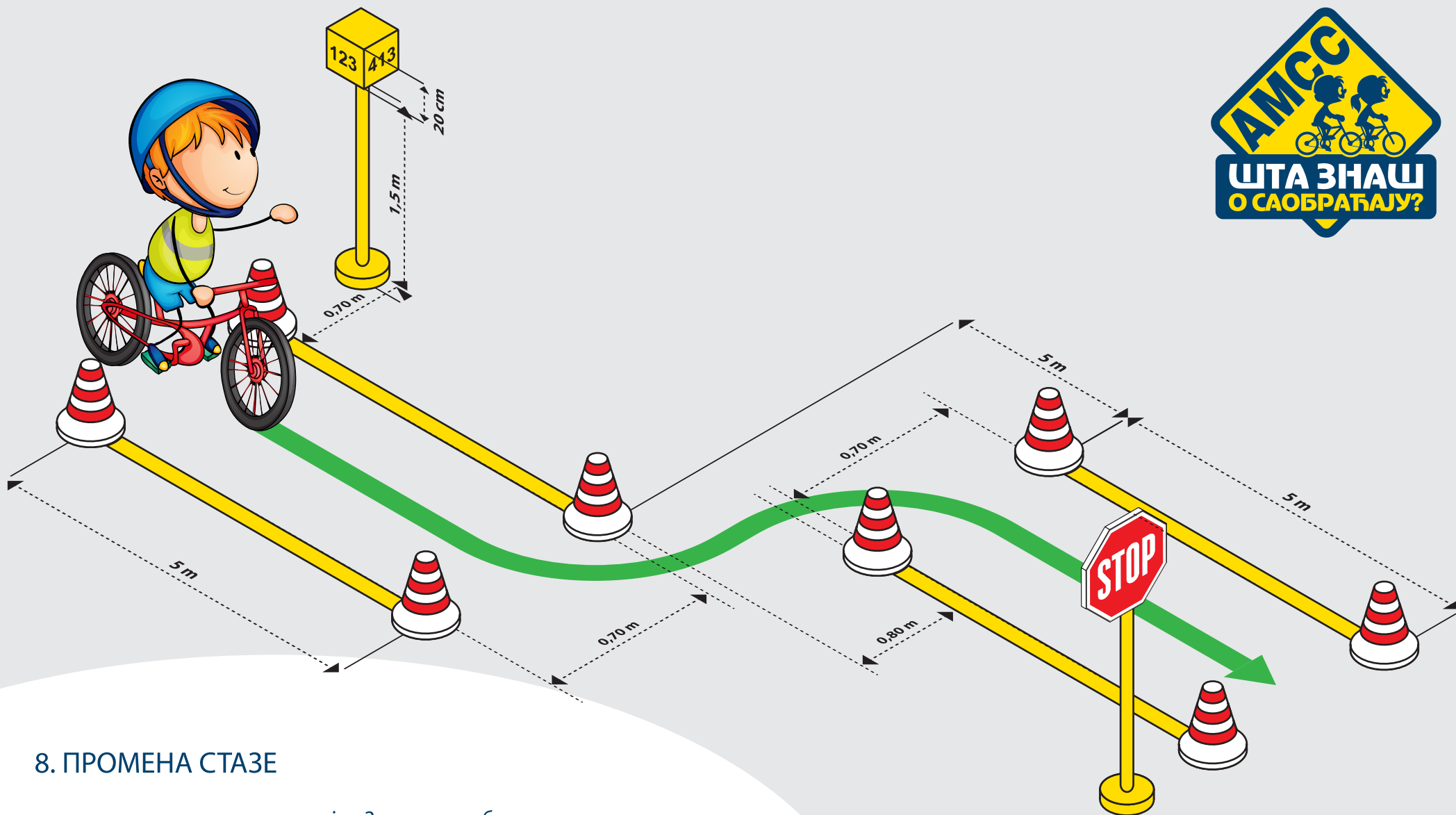

8. ПРОМЕНА СТАЗЕ

- свако гажење граничне линије - 3 негативна бода
- вожња ван стазе - 5 негативних бодова
- недавање знакова приликом престројавања - 3 негативна бода
- рећи погрешан број или га не рећи уопште - 3 негативна бода
- незауставити се на знак стоп
(обавезно спуштање бар једне ноге на тло) - 3 негативна бода

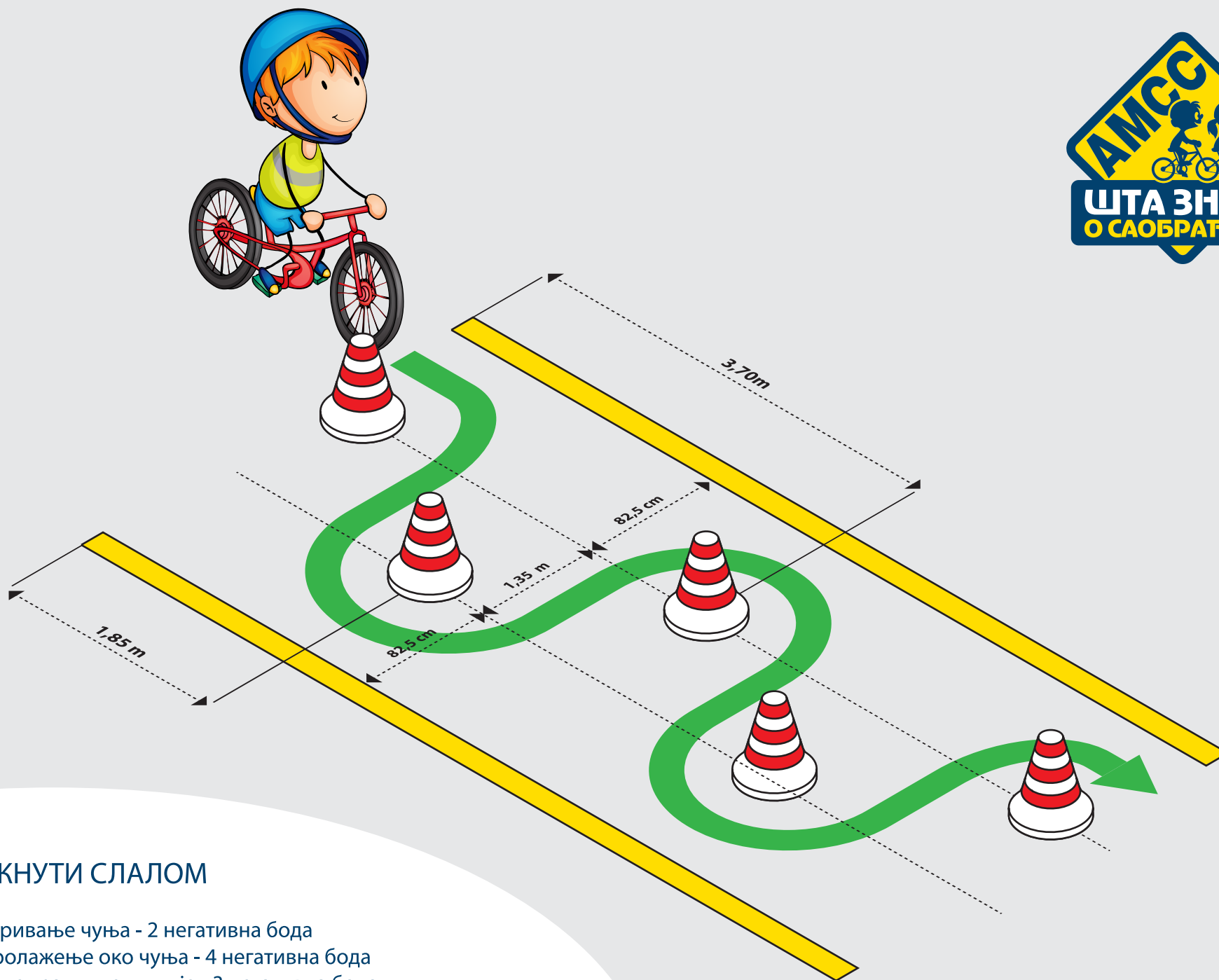

9. РАЗМАКНУТИ СЛАЛОМ

- свако додиривање чуња - 2 негативна бода
- свако не пролажење око чуња - 4 негативна бода
- свако гажење граничне линије - 3 негативна бода

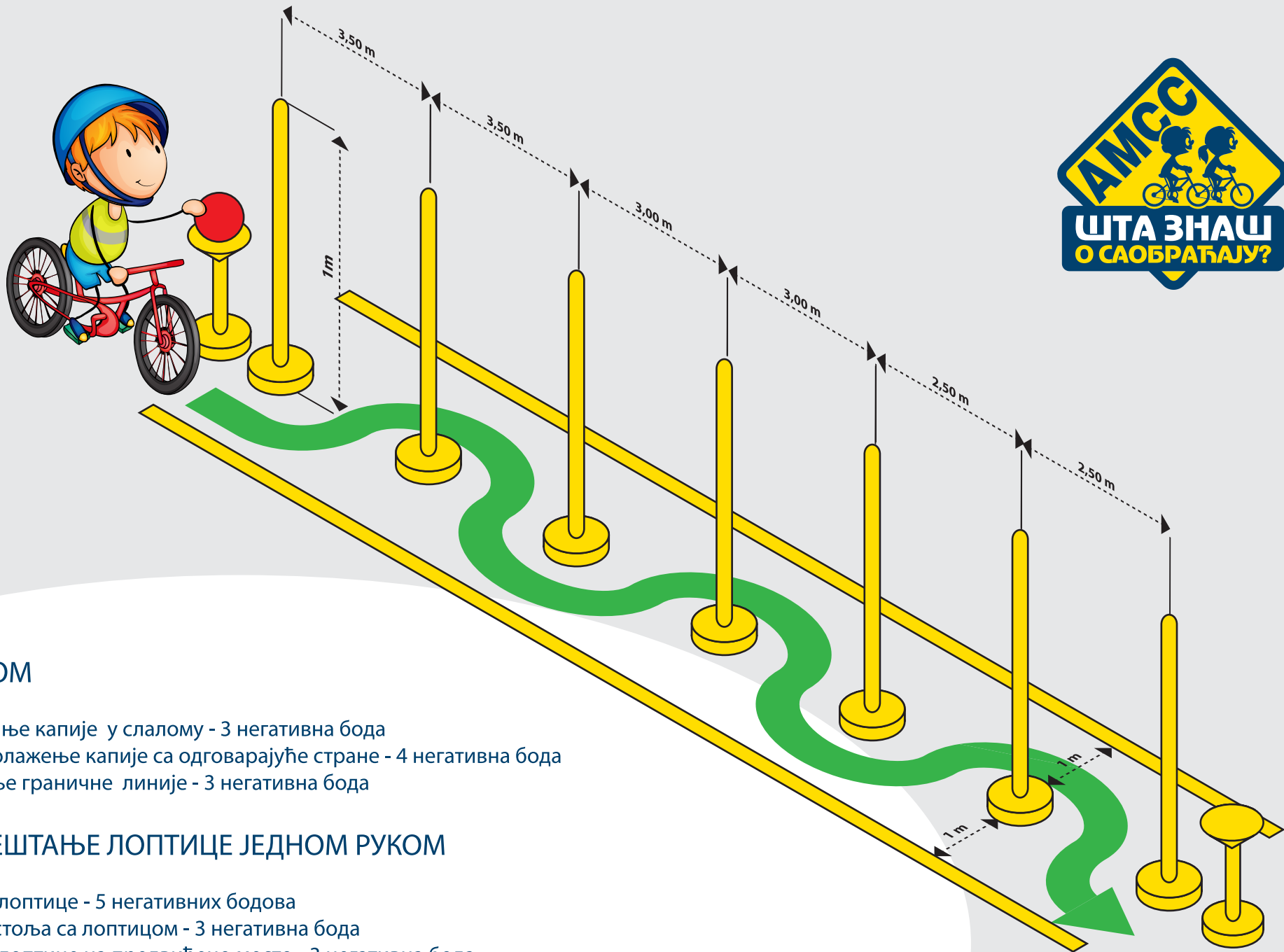

10. СЛАЛОМ

- свако обарање капије у слалому - 3 негативна бода
- свако непролажење капије са одговарајуће стране - 4 негативна бода
- свако гажење граничне линије - 3 негативна бода

11. ПРЕМешТАЊЕ ЛОПТИЦЕ ЈЕДНОМ РУКОМ

- не узимање лоптице - 5 негативних бодова
- рушење постоља са лоптицом - 3 негативна бода
- неввраћање лоптице на предвиђено место - 3 негативна бода
- возња са обе руке (само када се захтева да се вози једном руком) - 4 негативна бода
- возња са обе руке на волану – 4 негативна бода

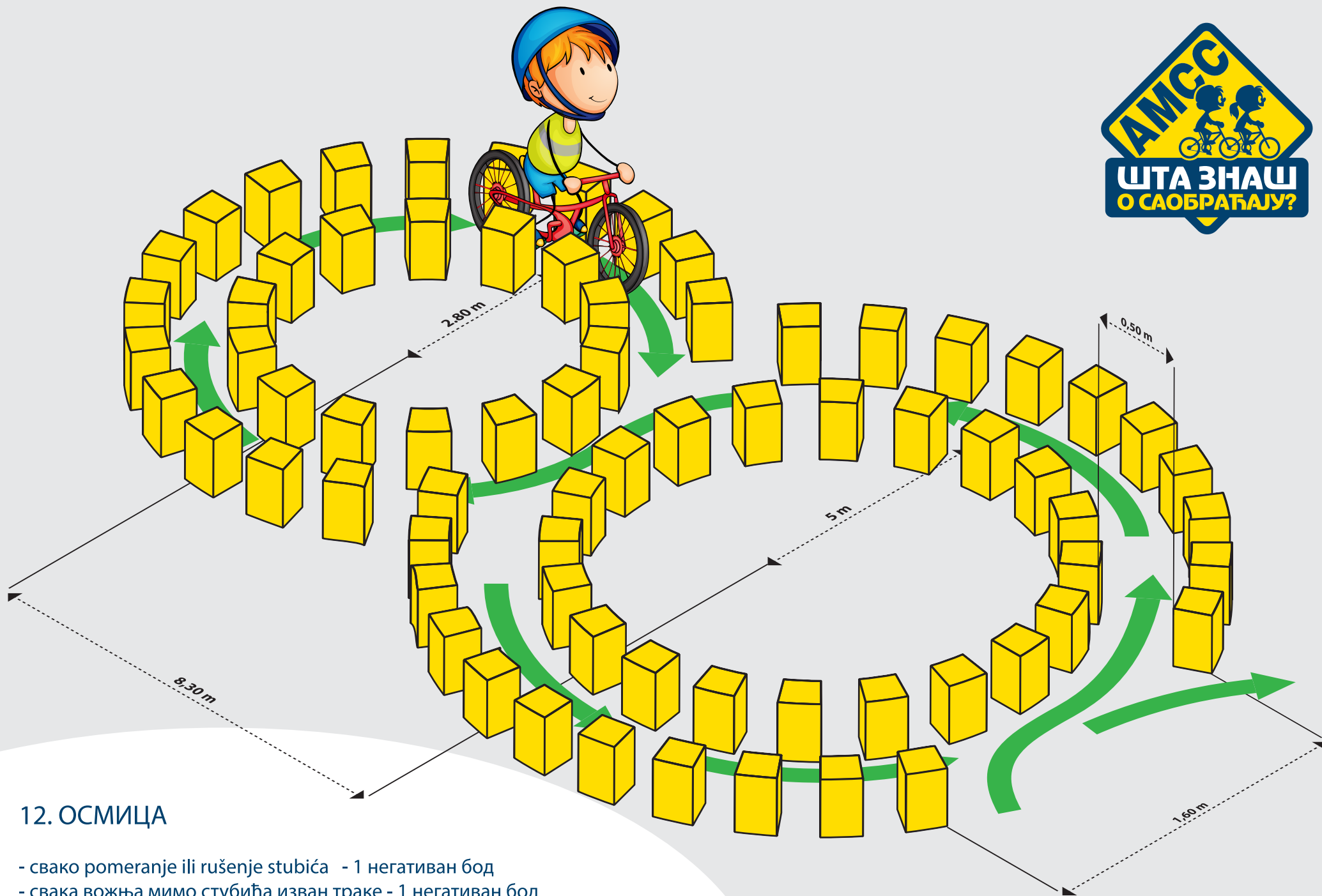

12. ОСМИЦА

- свако pomeranje ili rušenje stubića - 1 негативан бод
- свака возња мимо стубића изван траке - 1 негативан бод

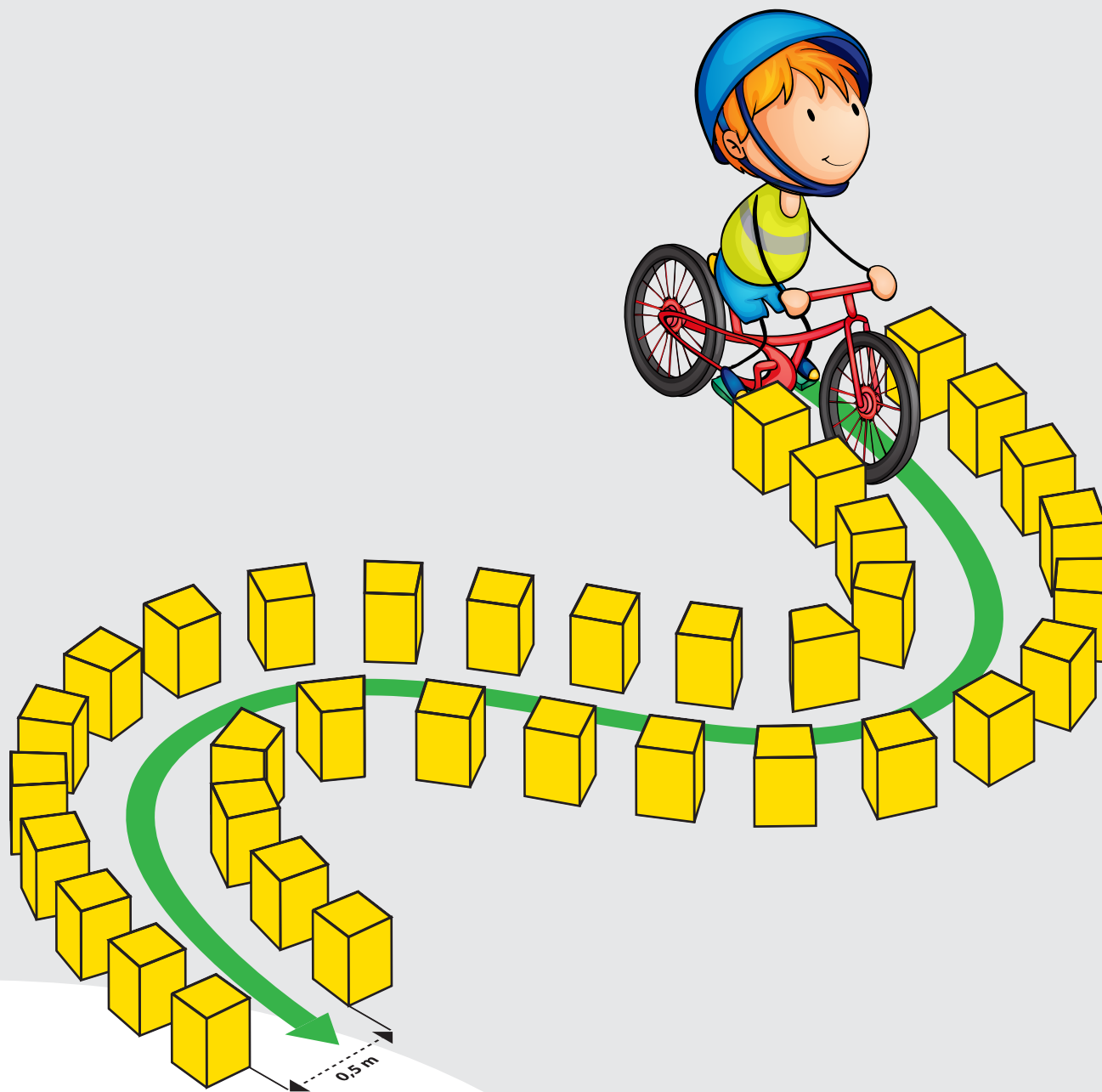

13. S - КРИВИНА

- svako pomeranje ili rušenje stubića - 1 негативан бод
- свака возња мимо стубића изван траке - 1 негативан бод

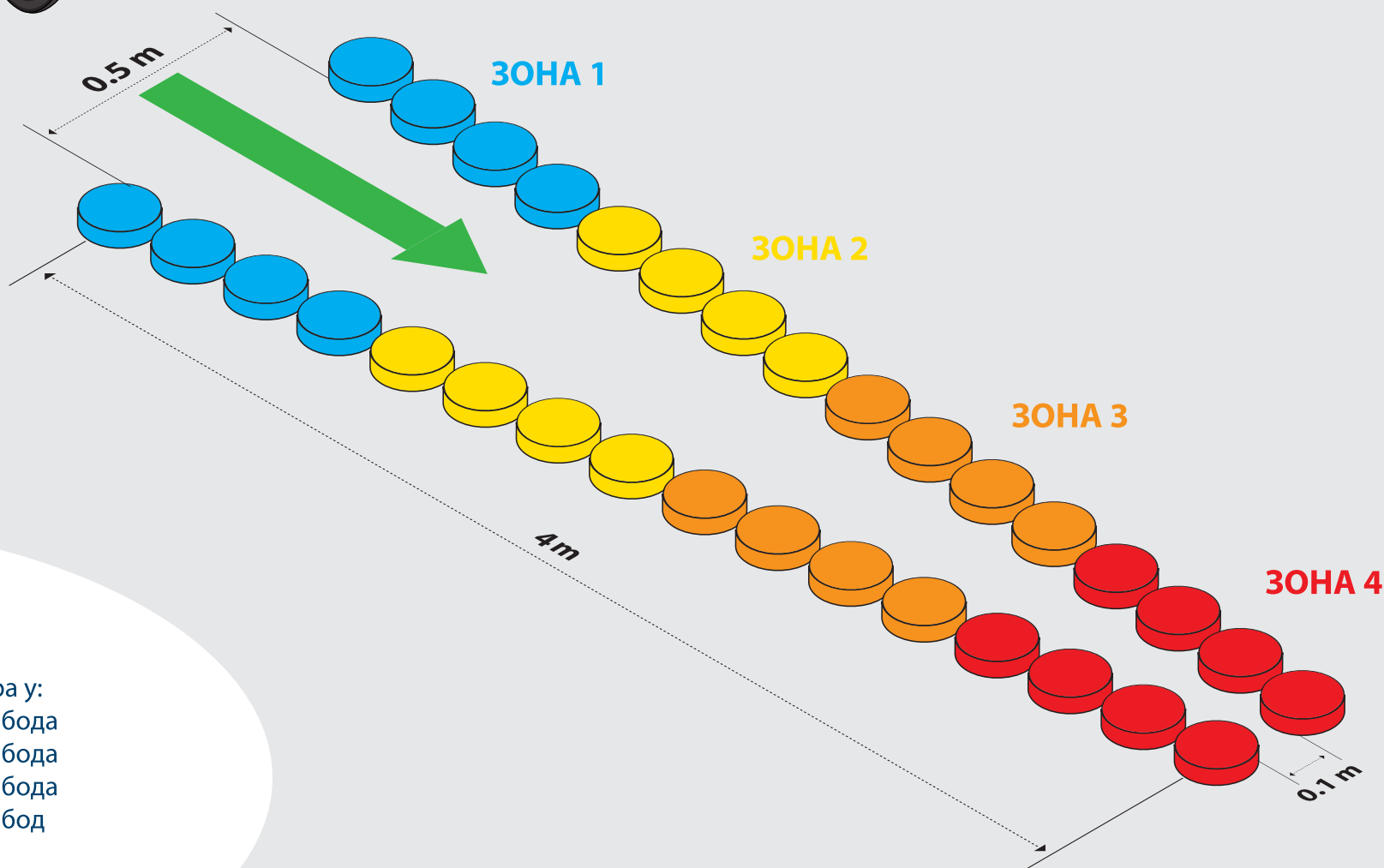

14. ЛЕВАК

- додиривање маркера у:
- зони 1 - 4 негативна бода
- зони 2 - 3 негативна бода
- зони 3 - 2 негативна бода
- зони 4 - 1 негативан бод

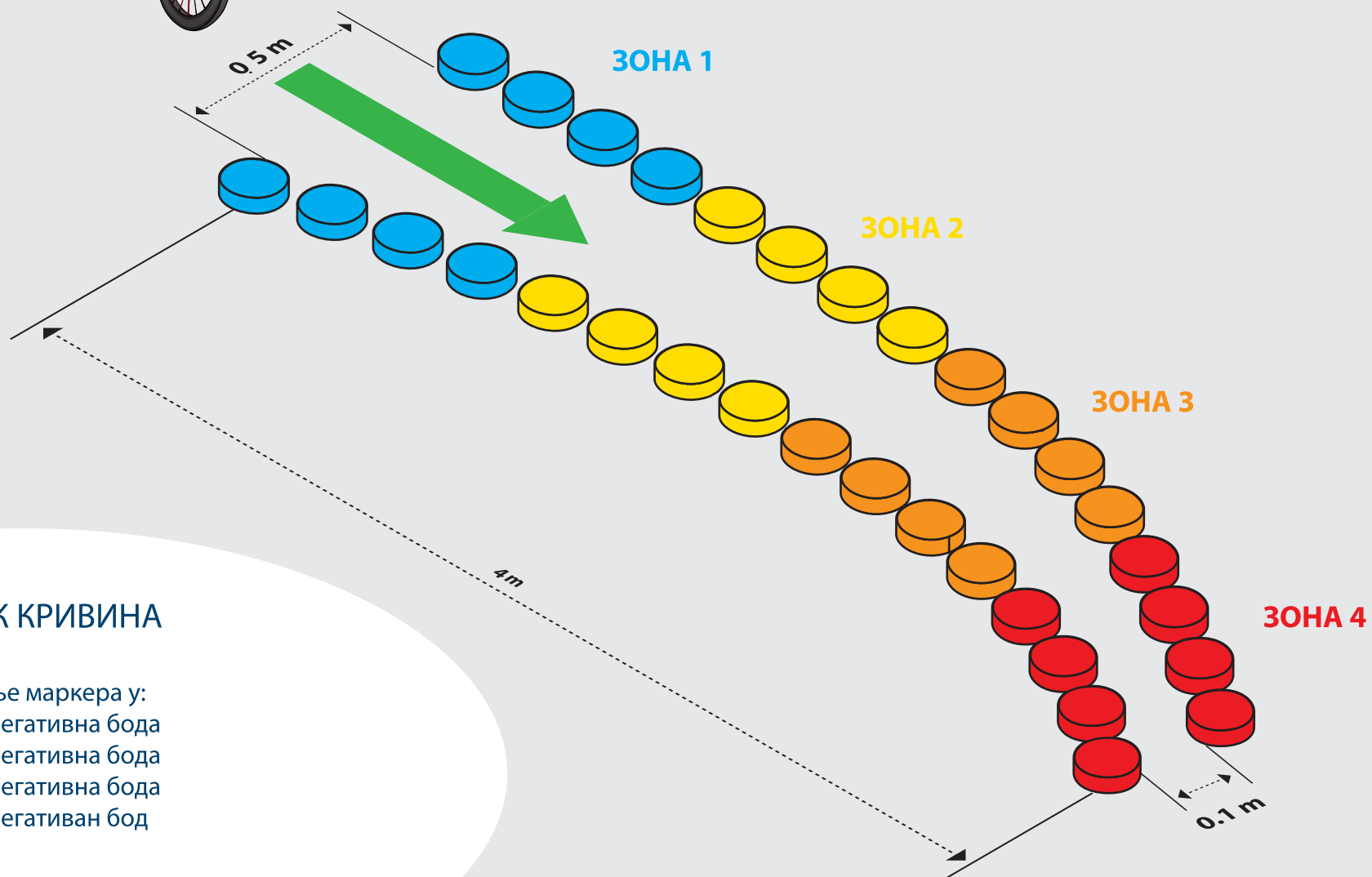

15. ЛЕВАК КРИВИНА

- додиривање маркера у:
- зони 1 - 4 негативна бода
- зони 2 - 3 негативна бода
- зони 3 - 2 негативна бода
- зони 4 - 1 негативан бод

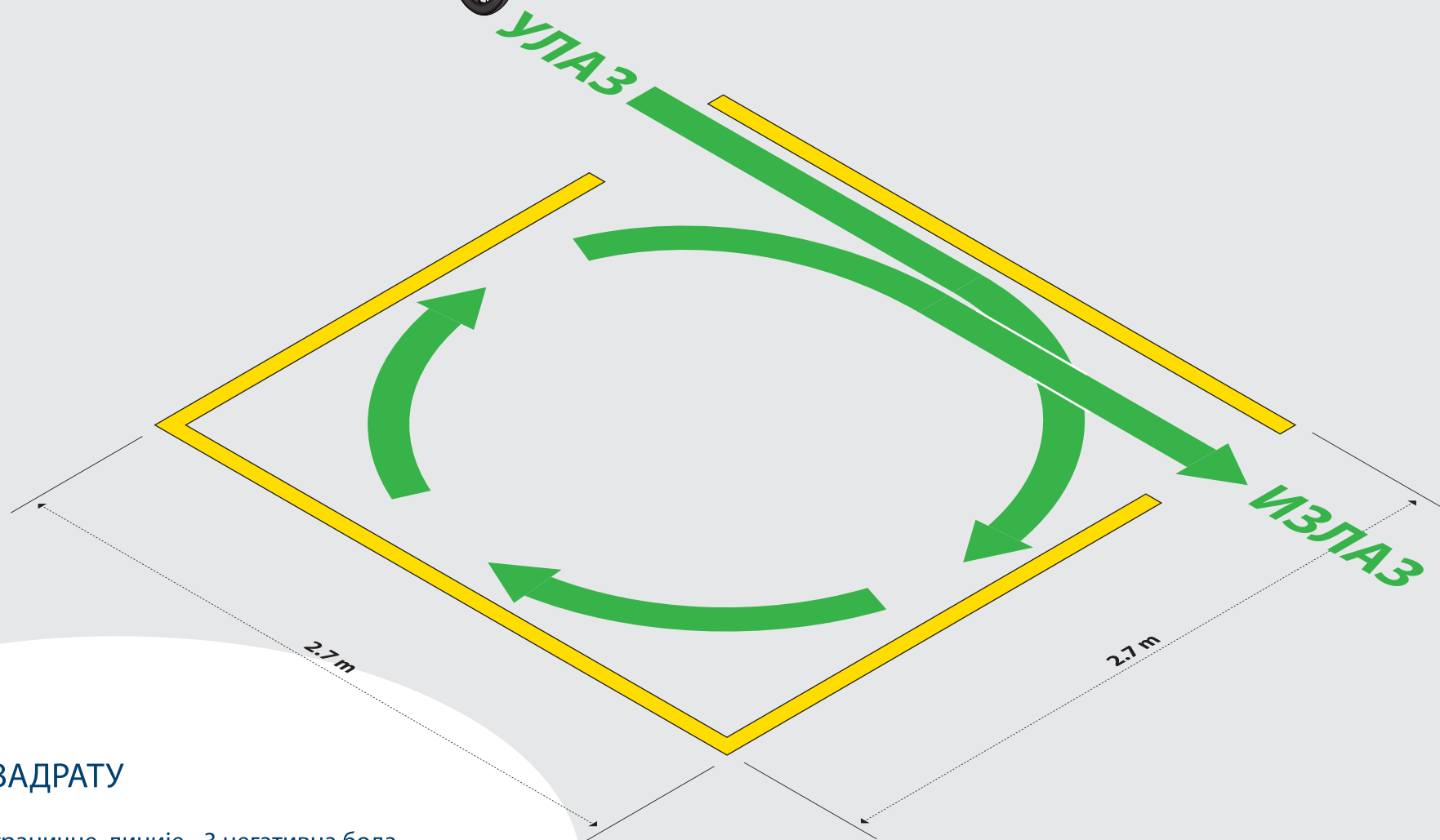

16. КРУГ У КВАДРАТУ

- свако гажење граничне линије - 3 негативна бода

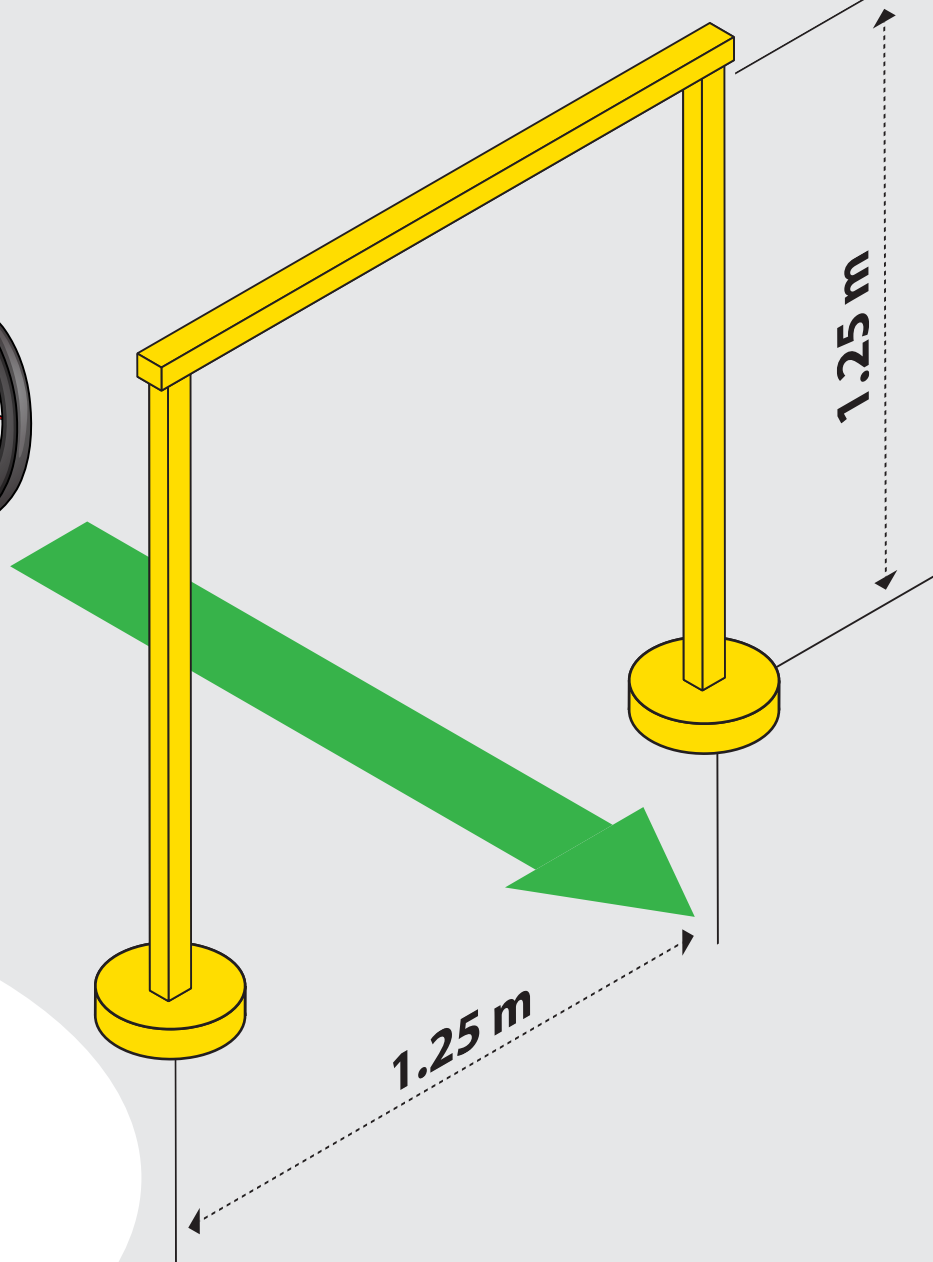

17. ЛИМБО

- рушење лимбо летвице - 3 негативна бода
- рушење бочног стуба - 5 негативних бодова

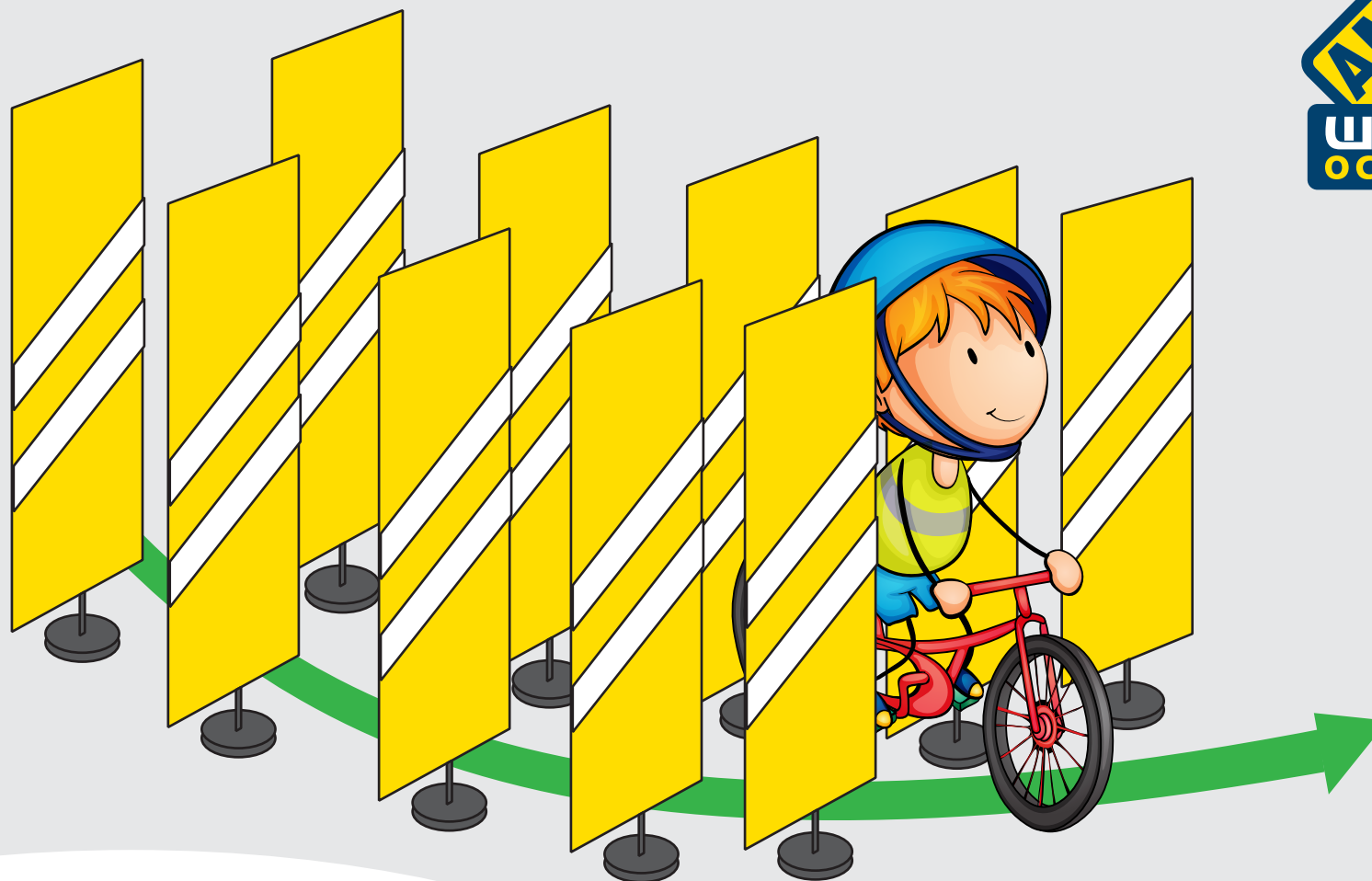

18. ШУМА - УСКИ ПРОЛАЗ

- додиривање прве препреке - 5 негативних бодова
- додиривање друге препреке - 4 негативна бода
- додиривање треће препреке - 3 негативна бода
- додиривање четврте препреке - 2 негативна бода
- додиривање пете препреке - 1 негативан бод

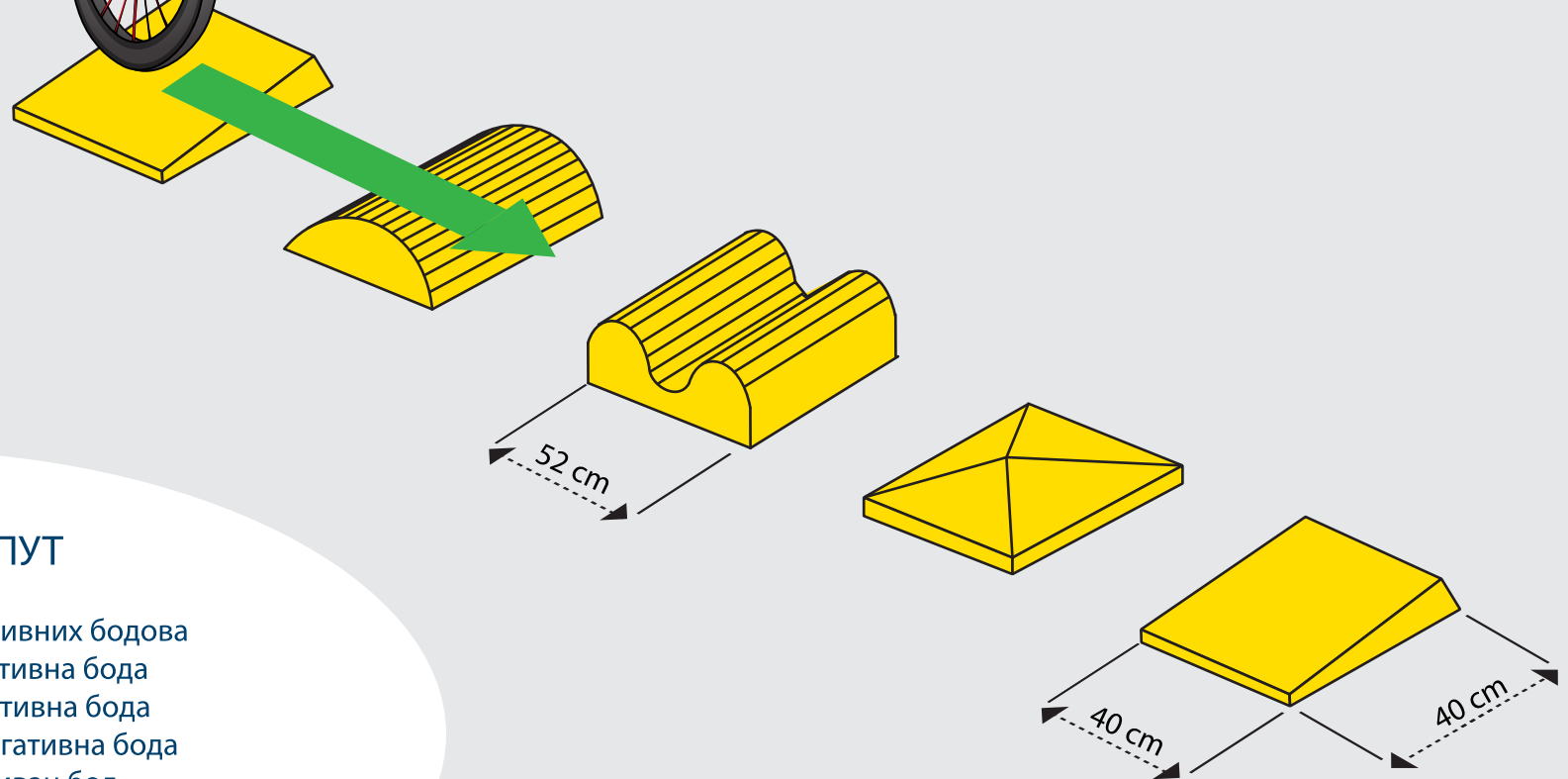

19. БАМПИНГ - НЕРАВАН ПУТ

- силазак са првог објекта - 5 негативних бодова
- силазак са другог објекта - 4 негативна бода
- силазак са трећег објекта - 3 негативна бода
- силазак са четвртог објекта - 2 негативна бода
- силазак са петог објекта - 1 негативан бод



20. КАМЕЊЕ НА ПУТУ

- свако додиривање препреке - 2 негативна бода

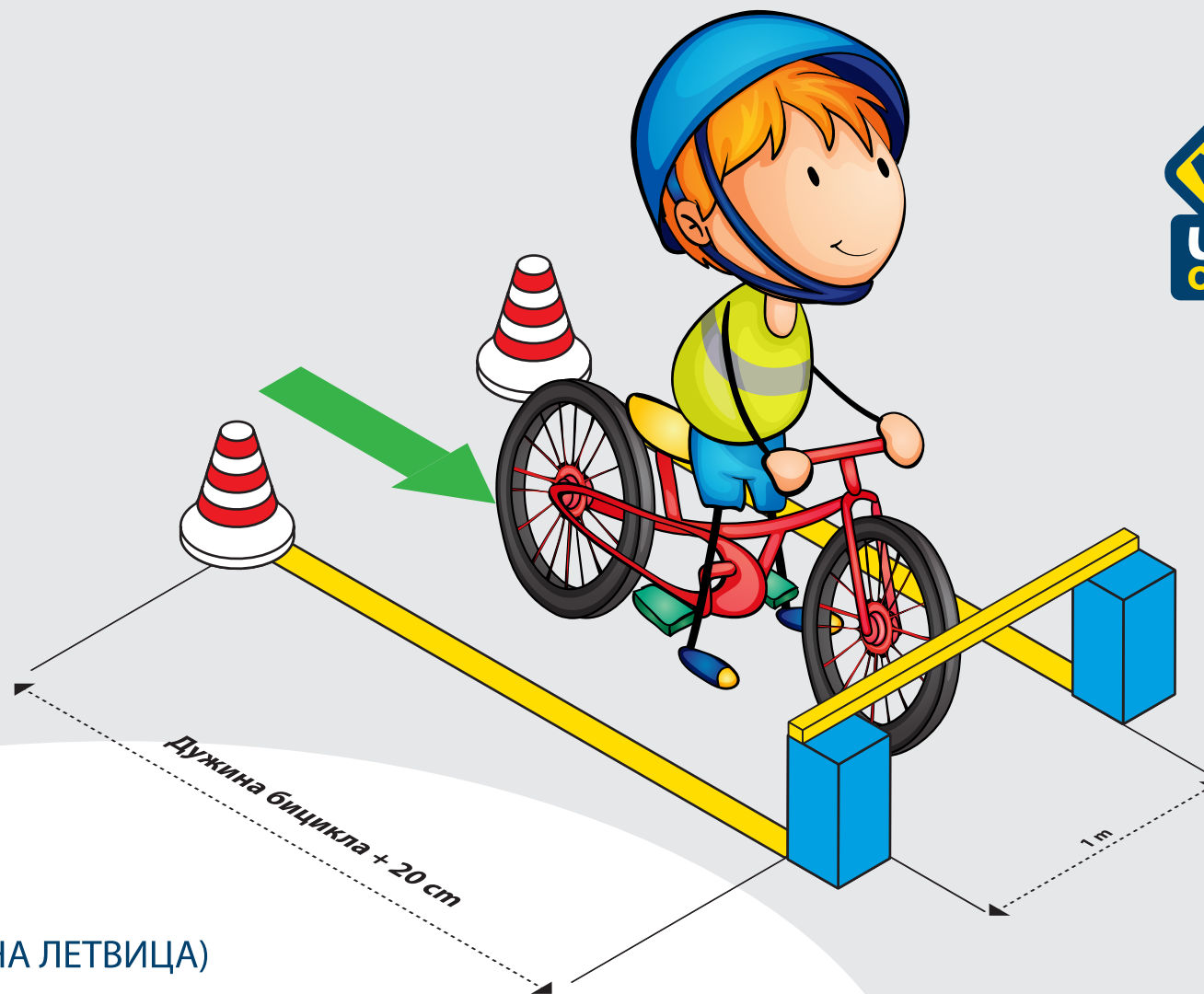

21. ТЕСТ КОЧЕЊА (ЈЕДНА ЛЕТВИЦА)

- свако гажење граничне бочне линије - 3 негативна бода
- рушење циљне летвице - 5 негативних бодова
- по заустављању ослањање ногом на граничну бочну линију или ван оквира зауставног поља - 3 негативна бода
- по заустављању бицикл се не налази целом својом дужином у оквиру зауставног поља - 3 негативна бода
- држање (додиривање) волана са обе руке (само у варијанти кочења једном руком) - 4 негативна бода

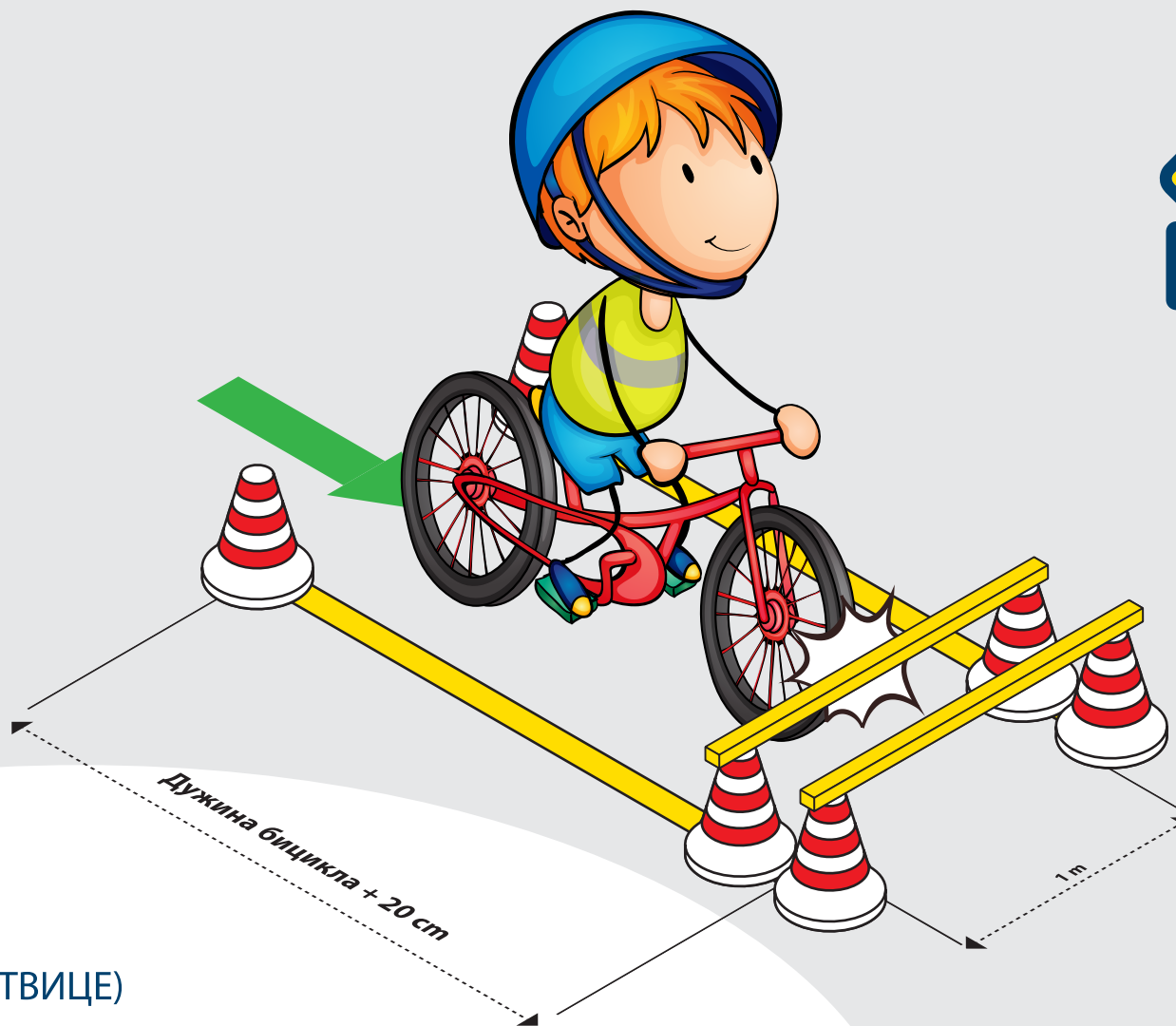

22. ТЕСТ КОЧЕЊА (ДВЕ ЛЕТВИЦЕ)

- свако гажење граничне бочне линије - 3 негативна бода
- рушење друге циљне летвице, или нерушење прве - 5 негативних бодова
- по заустављању ослањање ногом на граничну бочну линију или ван оквира зауставног поља - 3 негативна бода

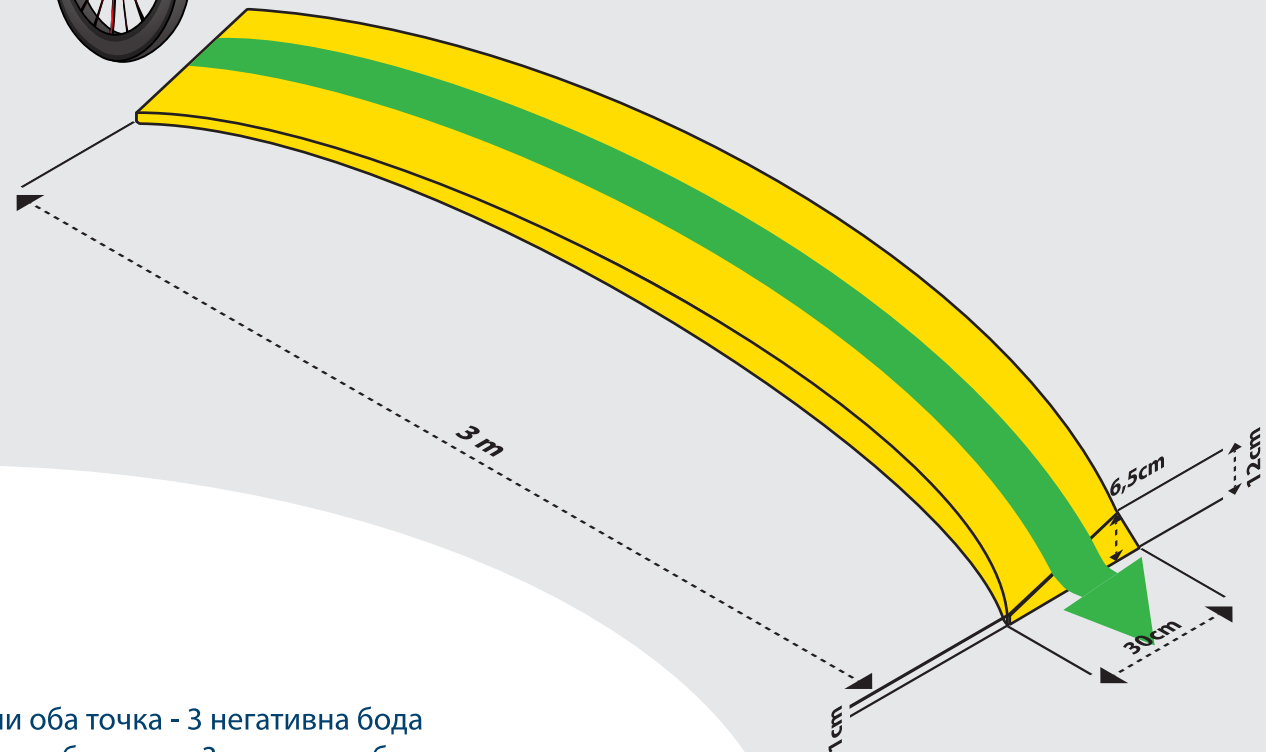

23. КОСА ДАСКА

- бочни улазак на даску са једним или оба точка - 3 негативна бода
- бочни силазак са даске са једним или оба точка - 3 негативна бода

ПОЛИГОН СПРЕТНОСТИ

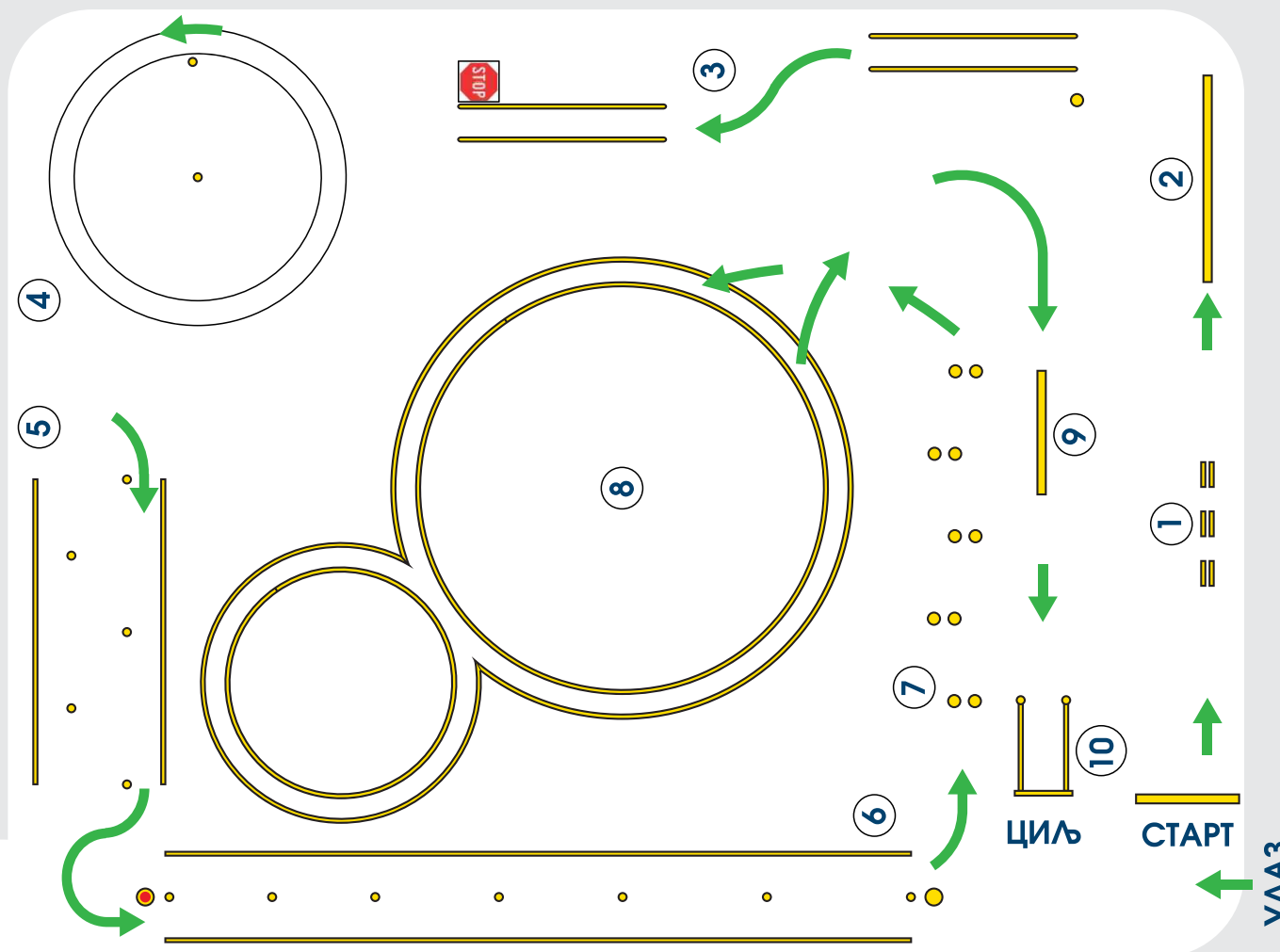

- СТАРТ
1. ЛЕТВИЦЕ
 2. РАВНА ДАСКА 5м
 3. ПРОМЕНА СТАЗЕ
 4. ЛАНАЦ
 5. РАЗМАКНИТИ СЛАЛОМ
 6. СЛАЛОМ, ПРЕМешТАЊЕ ЛОПТИЦЕ ЈЕДНОМ РУКОМ
 7. ПОГАЧИЦЕ
 8. ОСМИЦА
 9. КОСА ДАСКА
 10. ТЕСТ КОЧЕЊА
- ЦИЉ

ОПШТЕ ГРЕШКЕ

- свако неовлашћено спуштање ноге на тло - 2 негативна бода
- сваки пад - 5 негативних бодова
- неурађена радња - 15 негативних бодова
- вишеструки пролаз елемента - 5 негативних бодова